

SOCIÉTÉ NATIONALE  
DES MEILLEURS OUVRIERS DE FRANCE  
Organisatrice du concours national  
« Un des Meilleurs Apprentis de France »

16 rue Saint-Nicolas - 75012 PARIS  
Tél. : 01 43 42 33 02  
Mail : secretariat@mof.fr



Reconnue d'Utilité publique par Décret du 3 Mars 1952  
<http://www.meilleursouvriersdefrance.info>

31<sup>ème</sup> Concours « Un des Meilleurs Apprentis de France »

Session 2016

Promotion Monsieur Pierre PIGNAT

**EBENISTERIE**

Code d'inscription à la spécialité :

**234-37**

SUJET DU CONCOURS :    **DEPARTEMENTAL X**    **REGIONAL X**    **NATIONAL X**



Responsable Métier :	Auteur du sujet :
<b>Dominique SANSON</b> Meilleur ouvrier de France	<b>Dominique SANSON</b> <a href="mailto:ateliersanson@aol.com">ateliersanson@aol.com</a> tel : 02 32 46 49 47 avec la participation de Ch. DELAPORTE

CONCOURS UN DES MEILLEURS APPRENTIS DE FRANCE 2012

CONSIGNES DE SÉCURITÉ PORTÉES À LA CONNAISSANCE DES CANDIDATS  
AVANT L'ÉPREUVE

Document de référence, NORME :

.....

AUTRE DOCUMENT :

.....

LE CANDIDAT S'ENGAGE À RESPECTER EN OUTRE LES CONSIGNES DE  
SÉCURITÉ D'HYGIÈNE AINSI QUE LE RÈGLEMENT DU CONCOURS

.....

.....

.....

CONCOURS UN DES MEILLEURS APPRENTIS DE FRANCE

Métier :	EBENISTERIE	Code : 234-37
Sujet :	TABLEAU - ECRITTOIRE	Session : 2016

**CONCOURS UN DES MEILLEURS APPRENTIS DE FRANCE 2012**

**LISTE DE LA MATIÈRE D'ŒUVRE, CONSOMMABLE NÉCESSAIRE PAR CANDIDAT**

Désignation	Type marque	Quantité	Prix Unitaire TTC	Prix Total TTC
Panneaux dérivés	Latté, CPmutilplis			25
Bois massif				10
placage				20
Quincaillerie, colle.....				50
Vernis				10
cuir				15
Coût total prévisionnel par candidat :				130€

**LISTE DES OUTILLAGES, ÉQUIPEMENTS ET PROTECTIONS COLLECTIFS**

**FOURNIS PAR LE CENTRE \***

Quantité	Désignation outillages, équipements et protections collectifs	Marque type	Observations
	Parc machine du centre de formation		
	Outillage machines		

**LISTE DES OUTILLAGES, ÉQUIPEMENTS ET PROTECTIONS INDIVIDUELS**

**A APPORTER PAR LES CANDIDATS**

Quantité	Désignation outillages, équipements et protections individuels	Marque type	Observations
	Casque anti-bruit		
	Lunettes de protection		
	Tenue de travail de type combinaison		
	Masque poussière		
	Caisse à outils de l'ébéniste		

**CONCOURS UN DES MEILLEURS APPRENTIS DE FRANCE**

Métier :	EBenISTERIE	Code : 234-37
Sujet :	TABLEAU - ECRITOIRE	Session : 2016

TEXTE DU SUJET

**TABLEAU-ECRITOIRE**

550 x 550 x 120 mm

Cette écritoire doit se voir comme un tableau accroché au mur. Il servira à consulter, ranger et recharger un ordinateur portable, une tablette, ou un téléphone portable.

Son décor sera un jeu de fond composé du 0 et du 1 (codage informatique binaire) sur une trame de 50mm. Il recouvrira la façade, les chants, et la frise intérieure de l'abattant. Il sera réalisé d'une essence de bois clair (hêtre, sycomore, frêne, poirier), et de filets de bois teint d'une seule couleur.

Toute composition se rapprochant de la marqueterie sera éliminatoire. Il manque volontairement dans cette écritoire une prise d'électricité, elle est à intégrer et à installer avec les conseils d'un professionnel.

- Façade-abattant en panneau alésé et plaqué, l'intérieur est gainé d'un cuir ou d'un autre matériau de type « tapis de souris ». Ferrage avec 3 charnières en laiton étiré, seul le nœud sera visible l'abattant ouvert. Maintien de l'ouverture par 2 compas. Fermeture par aimants cachés.
- Cadre en bois massif de la même essence que le placage de l'abattant. Assemblage des angles par queues d'arondes découvertes avec flottage d'onglet en façade.
- Derrière en panneau plaqué de la même essence que le cadre.
- Arche en panneau ou bois massif plaqué de la même essence que les filets.
- Boîte en bois massif de la même essence que le cadre. Assemblage des cotés à coupe d'onglet. Ferrage avec 2 charnières en laiton étiré.
- Finition vernis satiné pores pleins pour les parties plaquées, et vernis satiné pores creux pour les parties en bois massif.

**Travail demandé.**

La mise au plan (non informatisée) à l'échelle 1, comprenant notamment les 3 coupes mises en couleur.

La réalisation de l'écritoire.

L'étude et la réalisation de la caisse d'emballage pour la mise en situation et la correction de l'écritoire (montage sans outils).

Le dossier de suivi de fabrication qui comprendra des photos et des commentaires de toutes les étapes de fabrication. Il est très important pour le jury de connaître les étapes cachées de la fabrication.

**CONCOURS UN DES MEILLEURS APPRENTIS DE FRANCE**

Métier :	EBENISTERIE	Code : 234-37
Sujet :	TABLEAU - ECRITOIRE	Session : 2016

TABLEAU-ECRITOIRE

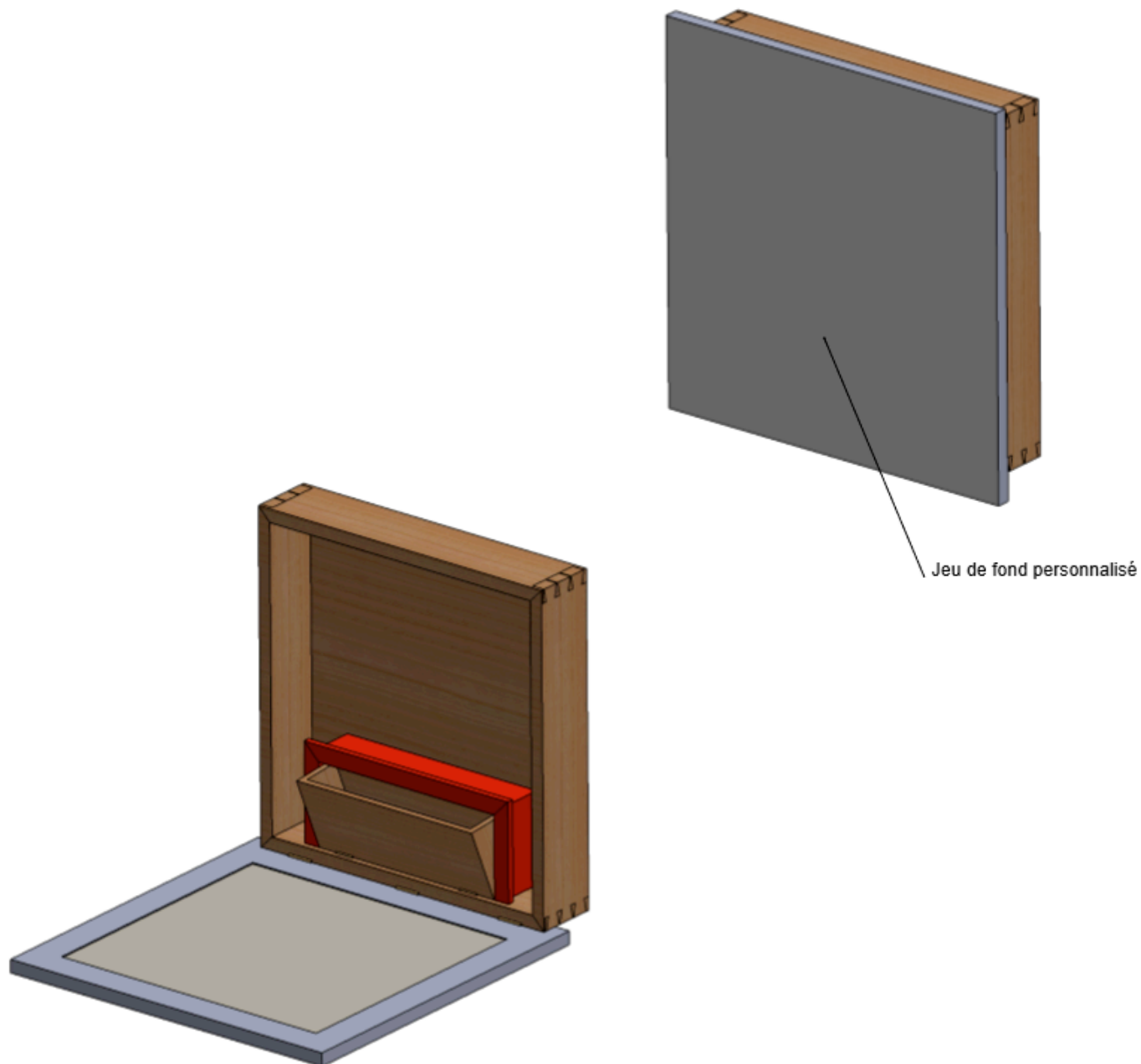

Nota :

La répartition des charnières est à l'initiative du candidat.  
Les compas ne sont pas volontairement représentés sur la perspective

CONCOURS UN DES MEILLEURS APPRENTIS DE FRANCE

Métier :	EBENISTERIE	Code : 234-37
Sujet :	TABLEAU - ECRITOIRE	Session : 2016

CONCOURS UN DES MEILLEURS APPRENTIS DE FRANCE 2012

Tableau-écritoire fermé.

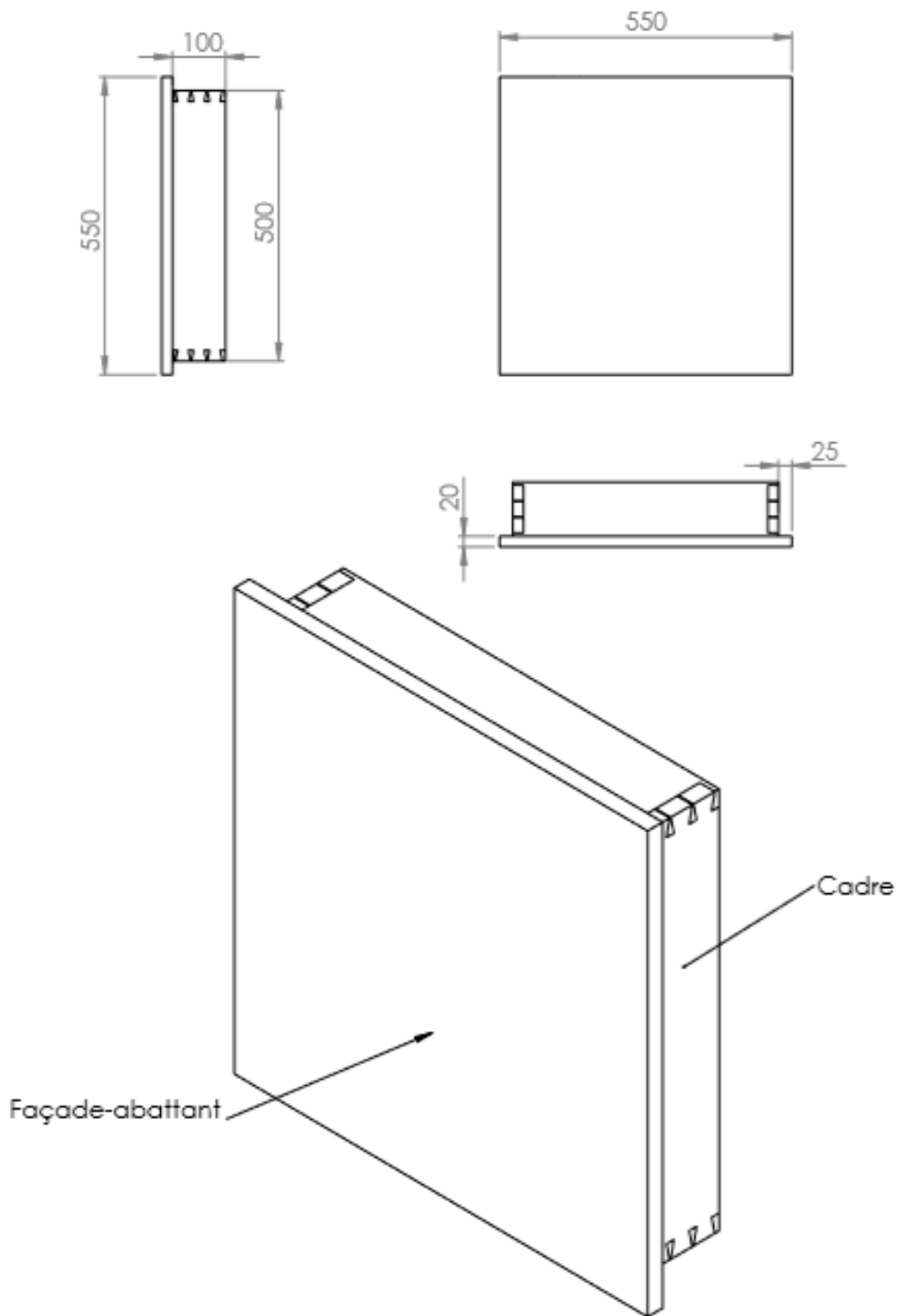

CONCOURS UN DES MEILLEURS APPRENTIS DE FRANCE

Métier :	EBENISTERIE	Code : 234-37
Sujet :	TABLEAU - ECRITOIRE	Session : 2016

CONCOURS UN DES MEILLEURS APPRENTIS DE FRANCE 2012

Tableau-écritoire ouvert,  
boîte entre-ouverte.

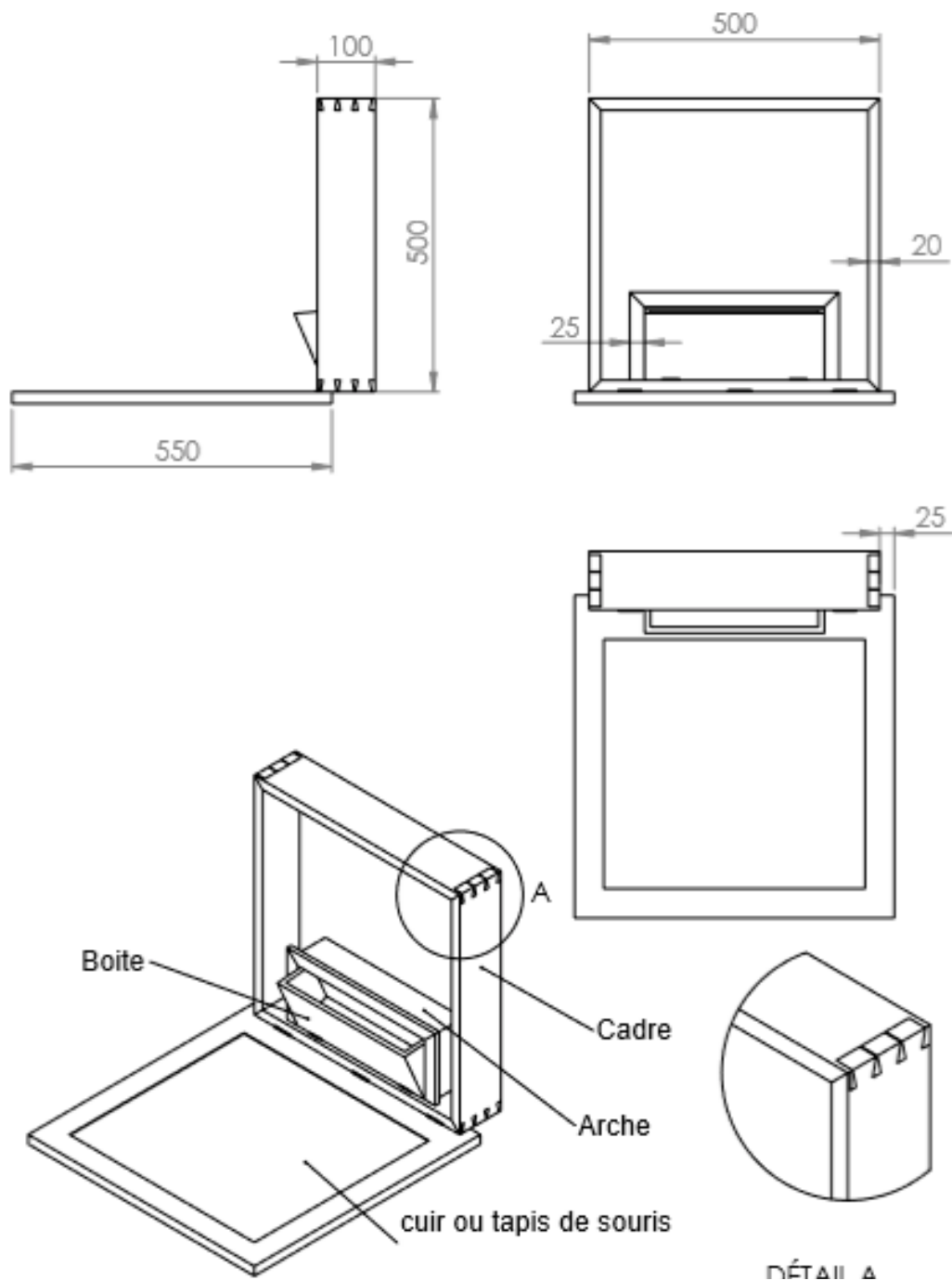

CONCOURS UN DES MEILLEURS APPRENTIS DE FRANCE

Métier :	EBENISTERIE	Code : 234-37
Sujet :	TABLEAU - ECRITOIRE	Session : 2016

CONCOURS UN DES MEILLEURS APPRENTIS DE FRANCE 2012

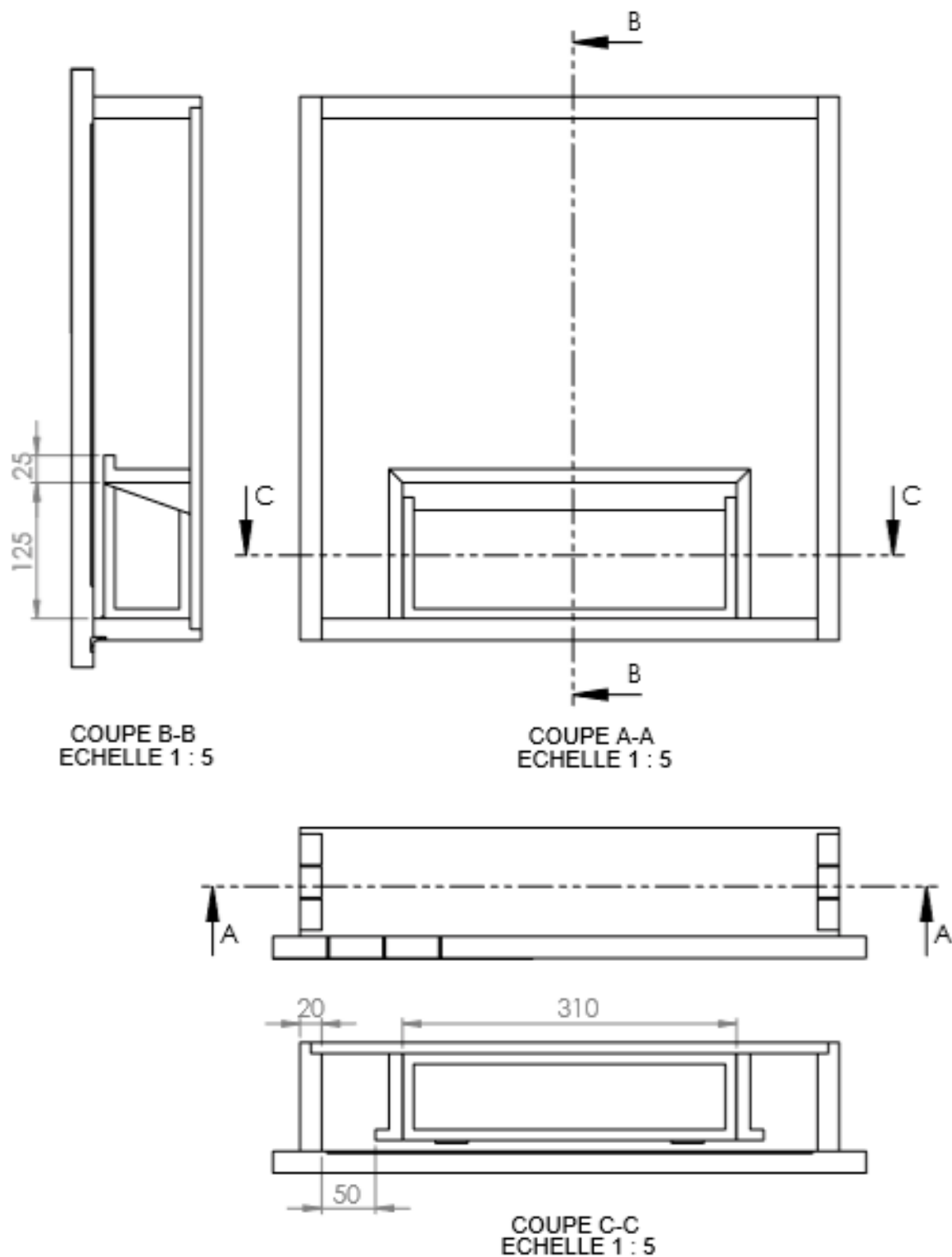

Les cotes non précisées sont à l'initiative du candidat.

CONCOURS UN DES MEILLEURS APPRENTIS DE FRANCE		
Métier :	EBENISTERIE	Code : 234-37
Sujet :	TABLEAU - ECRITOIRE	Session : 2016



## CONCOURS UN DES MEILLEURS APPRENTIS DE FRANCE 2012

Le dossier technique doit comporter les éléments suivants :

- ☞ L'analyse de travail détaillée.
- ☞ Les principaux schémas et tracés qui serviront à la réalisation.
- ☞ Les étapes de progression de l'ouvrage.
- ☞ Les problèmes rencontrés.
- ☞ Quelques photos sur les différentes étapes de la réalisation.
- ☞ La synthèse ; (condition de réalisation, le temps passé, la présentation de l'ouvrage).
- ☞ Le dossier technique est noté sur 20/200
- ☞ Doit figurer le n° d'inscription, sans photo du candidat, ni logo de l'établissement.

### **INFORMATIONS PRATIQUES POUR LE TRANSPORT DES OEUVRES**

**Dimensions de l'emballage : Longueur 0.650.....m. Largeur 0.650.m. Hauteur 0.180 m.**

**Masse de l'œuvre : ...15...Kg**

CONCOURS UN DES MEILLEURS APPRENTIS DE FRANCE		
Métier :	EBENISTERIE	Code : 234-37
Sujet :	TABLEAU - ECRITOIRE	Session : 2016

**CONCOURS UN DES MEILLEURS APPRENTIS DE FRANCE 2012**

**TABLEAU D'EVALUATION**

Numéro du candidat :

DIFFICULTE	NOMBRE DE POINTS	NOTES	OBSERVATION DU JURY
Respect des cotes	5		
Queues d'arondes	10		
Assemblages	15		
Ferrage abattant et boite	10		
Pose et bon fonctionnement des compas	10		
Joints de placage	20		
Raccord du placage plats-chants	15		
Finition à blanc	20		
Vernis	10		
Composition du jeu de fond	25		
Esthétique de l'ensemble	5		
Présentation de l'écritoire (étude et réalisation de la caisse d'emballage)	15		
Plan de construction	20		
Dossier	20		
<b>TOTAL</b>		.../200	
<b>NOTE SUR 20</b>			.../20

**CONCOURS UN DES MEILLEURS APPRENTIS DE FRANCE**

Métier :	EBENISTERIE	Code : 234-37
Sujet :	TABLEAU - ECRITOIRE	Session : 2016

CONCOURS UN DES MEILLEURS APPRENTIS DE FRANCE 2012

DELIBERATION DE LE JURYS  
 BARÊME D'ATTRIBUTION DES RECOMPENSES

NOTES	10	11	12	13	14	15	16	17	18	19	20
RECOMPENSES											
NIVEAU DEPARTEMENTAL			BRONZE		ARGENT		OR				
NIVEAU REGIONAL						ARGENT		OR			

CONCOURS UN DES MEILLEURS APPRENTIS DE FRANCE

Métier :	EBenISTERIE	Code : 234-37
Sujet :	TABLEAU - ECRITOIRE	Session : 2016