

SOCIÉTÉ
DES MEILLEURS OUVRIERS DE FRANCE
Organisatrice du concours national
« Un des Meilleurs Apprentis de France »

16 rue Saint-Nicolas - 75012 PARIS
Tél. : 01 43 42 33 02
Fax : 01 43 42 20 41



Reconnue d'Utilité publique par Décret du 3 Mars 1952
Mail : paris@meilleursouvriersdefrance.info

27^e Concours « Un des Meilleurs Apprentis de France »

Session 2012

Promotion Monsieur Bernard DEFINS

ARTS ET TECHNIQUES DU VERRE
VERRIER A LA MAIN, TAILLEUR GRAVEUR

Code d'inscription à la spécialité :

224-23

ART DU VERRE ET DU CRISTAL

SUJET DU CONCOURS : **DEPARTEMENTAL X** **REGIONAL X** **NATIONAL X**



Responsable Métier :	Auteur du sujet :
<p>Monsieur S. HARTWIG 33 Vieille route d'Ouzouer 45260 Lorris Tel : 02.38.92.31.23</p>	<p>Messieurs, D.Marcade, F.Capet, JM.Roussel, S.Denizard, L.Regnault.</p> <p>MR VIGNAUD Chef de travaux 04.70.46.93.13 Lycée Jean Monnet 39 Place Jules Ferry BP5 03401 Yzeure</p>

CONCOURS UN DES MEILLEURS APPRENTIS DE FRANCE 2012

**CONSIGNES DE SECURITÉ PORTEES A LA CONNAISSANCE DES CANDIDATS
AVANT L'ÉPREUVE**

Document de référence, NORME :

.....

AUTRE DOCUMENT :

.....

**LE CANDIDAT S'ENGAGE A RESPECTER LES CONSIGNES DE SÉCURITE,
D'HYGIÈNE, D'ERGONOMIE, LE RESPECT DE L'ENVIRONNEMENT, AINSI QUE LE
REGLEMENT DU CONCOURS**

**Application des consignes de sécurité en vigueur dans l'entreprise ou
l'établissement de formation.**

**J'AI PRIS CONNAISSANCE, COMPRIS, ET M'ENGAGE A RESPECTER LES CONSIGNES DE
SECURITE APPLICABLES DANS MON METIER**

DATE :

Le candidat* : M. MlleSignature,.....

N° d'inscription :

OBSERVATIONS EVENTUELLES DU CANDIDAT, DU JURY* :

.....
.....
.....

CONCOURS UN DES MEILLEURS APPRENTIS DE FRANCE

Métier :

ART DU VERRE ET DU CRISTAL

Code : 224-30

Session : 2012

Arts du verre et du cristal

1. Réalisation à chaud de 2 presse-papiers. Cf Vues en coupe

Modèle 1 : Sphérique $\varnothing 95 \pm 5$ mm, chemisé en couleur blanche, décor interne composé de deux couleurs en spirale.

Modèle 2 : Forme ovoïde, tolérance dimensionnelle ± 5 mm, en verre clair sablé, décor interne coloré et bullé.

2. Parachèvement et décoration à la taille aux dimensions indiquées.
Platinage et pontils polis.

Modèle 1 : Six pontils diamètre 35 mm ± 2 . Cf dessin

Modèle 2 : Surface sablée et facette polie. Cf dessin

3. Analyse de réalisation sous forme d'un procédé de fabrication par chronologie. Cf. Dossier activité candidat.
4. Emballage.

CONCOURS UN DES MEILLEURS APPRENTIS DE FRANCE 2012

Mise à disposition des matières d'œuvre, du matériel et de l'outillage.

Liste non exhaustive.

Matières d'œuvre :

- Verre, cristallin, cristal
- Couleurs

Consommables :

- Gaz, air, électricité, bois, charbon, journal, huile, cire, abrasifs, liège, drap ou feutre, chiffon, marqueur

Matériel, outillage et machines-outil:

- Pontil, fers ronds, fers plats, mailloche
- Outillage divers. Compas, réglet
- Possibilités de réalisation de gabarit pour les dimensions.
- Four de fusion, réchauffeur, arche de cuisson.
- Parachèvement, tour, platine, meules, poste de polissage et lustrage.

CONCOURS UN DES MEILLEURS APPRENTIS DE FRANCE

Métier :

ART DU VERRE ET DU CRISTAL

Code : 224-30

Session : 2012

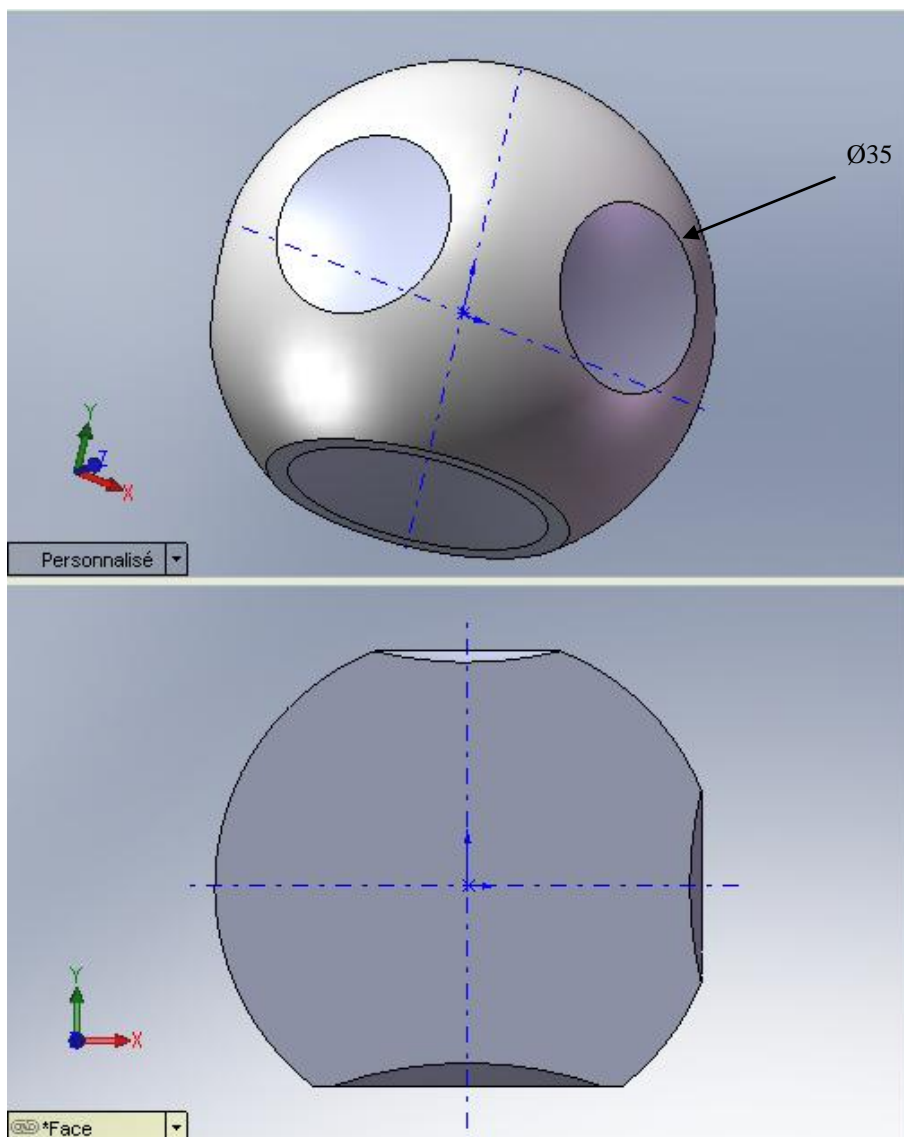

CONCOURS UN DES MEILLEURS APPRENTIS DE FRANCE 2012

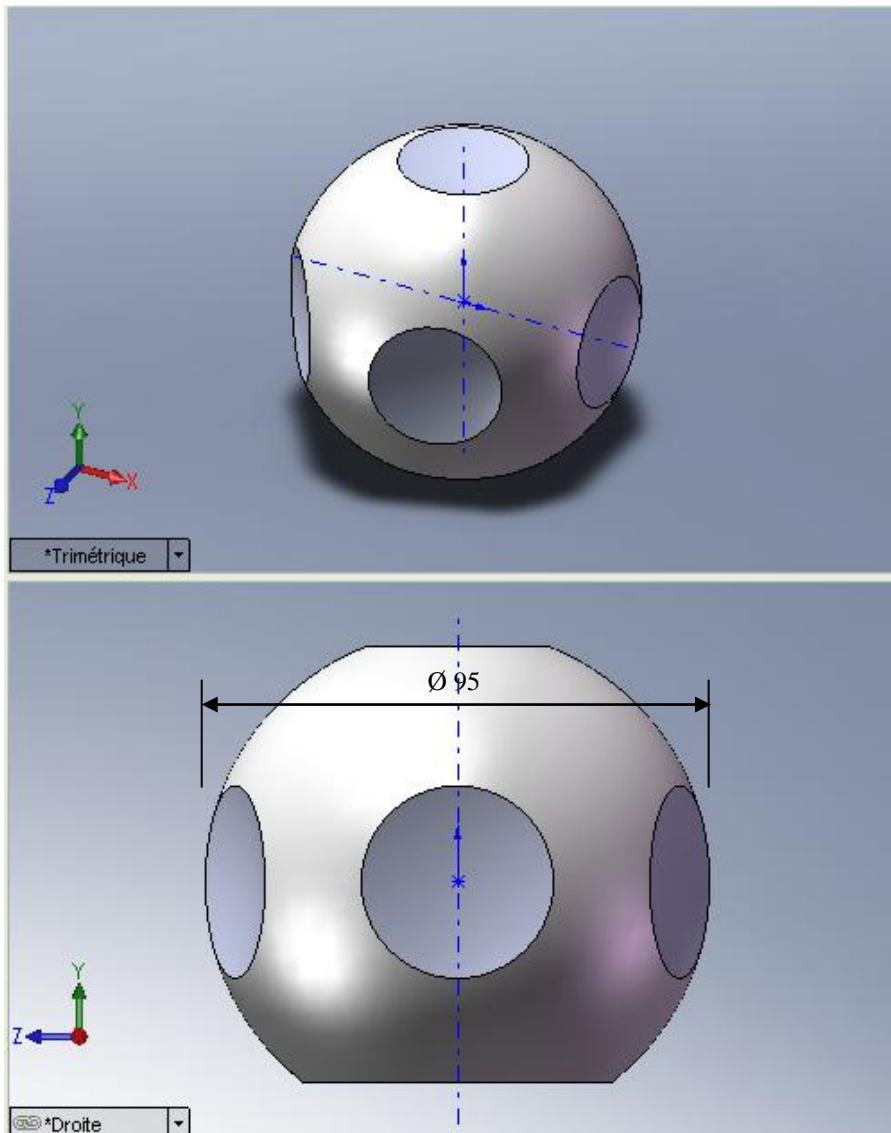

CONCOURS UN DES MEILLEURS APPRENTIS DE FRANCE

Métier :

ART DU VERRE ET DU CRISTAL

Code : 224-30

Session : 2012

Presse-papier Modèle 2

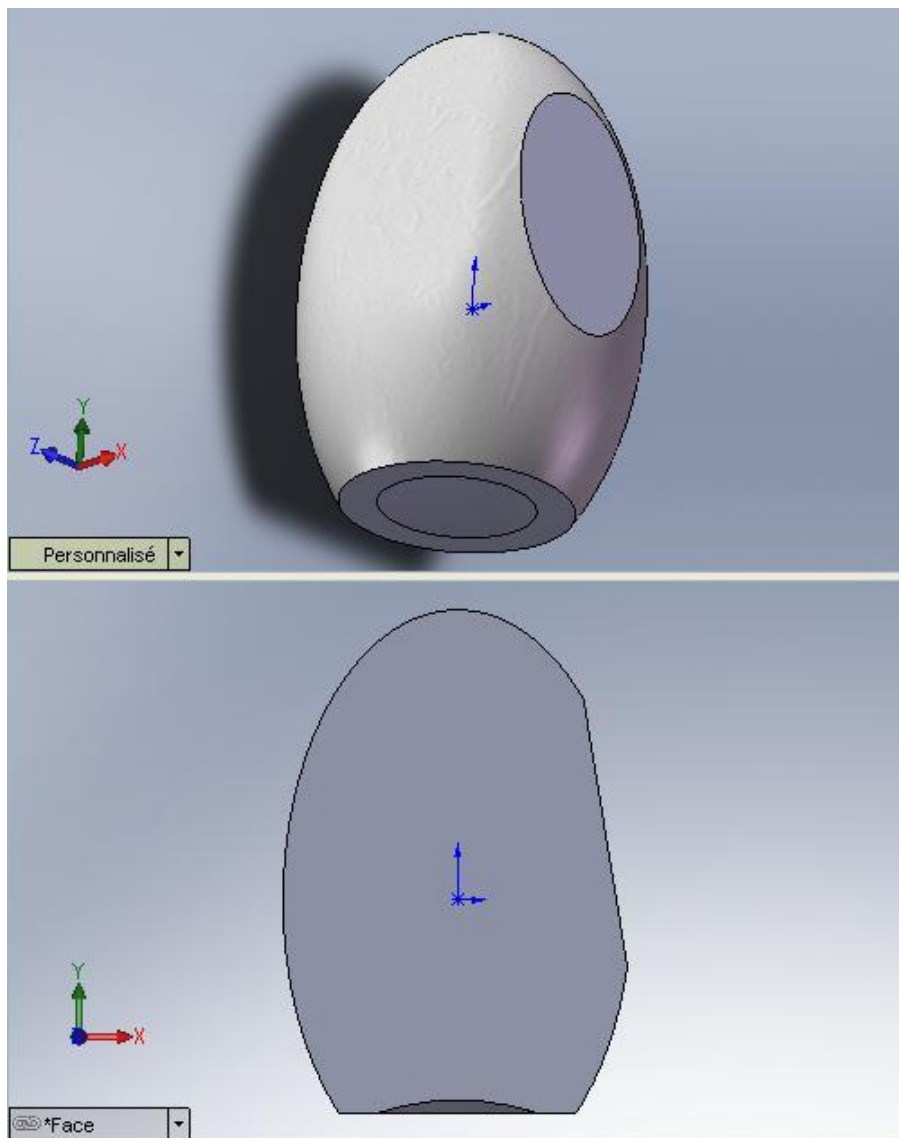

CONCOURS UN DES MEILLEURS APPRENTIS DE FRANCE 2012

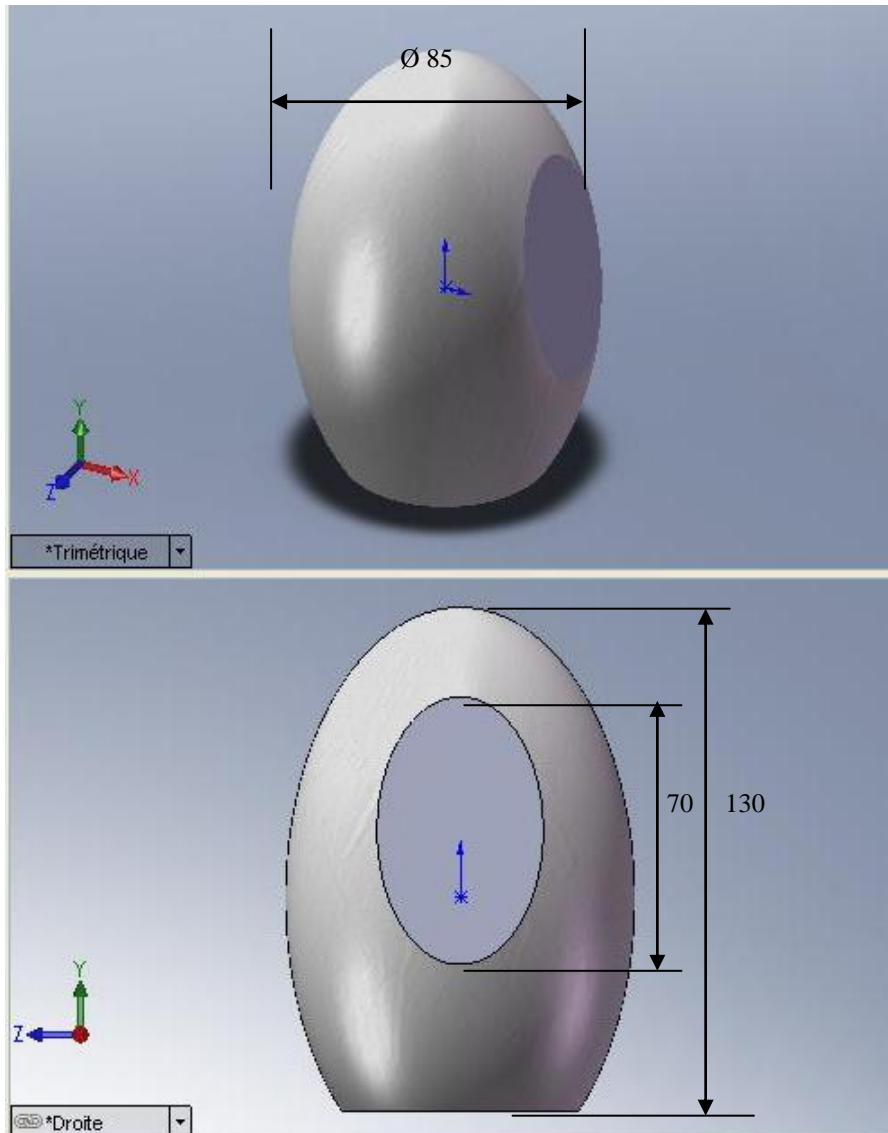

CONCOURS UN DES MEILLEURS APPRENTIS DE FRANCE

Métier :

ART DU VERRE ET DU CRISTAL

Code : 224-30

Session : 2012

CONCOURS UN DES MEILLEURS APPRENTIS DE FRANCE 2012

Analyse de fabrication sous forme d'un procédé de fabrication.
Par ordre chronologique de réalisation.

Identification du produit :

- Matière(s) d'œuvre :
- Matériel, installations thermiques et machine-outil nécessaires :
- Outillage spécifique:
- EPI :
- Consommables et fluides :

	Croquis ou photos des phases de réalisation	Estimation du temps par opération

CONCOURS UN DES MEILLEURS APPRENTIS DE FRANCE

Métier :

ART DU VERRE ET DU CRISTAL

Code : 224-30

Session : 2012

CONCOURS UN DES MEILLEURS APPRENTIS DE FRANCE 2012

GRILLE D'EVALUATION

Identification du produit: Presse- papier 1 et 2

20

Savoir-faire	Critères d'évaluation	Barème points	Notation	Observations
Analyse d'informations Procédé de fabrication	Qualité Vocabulaire précis	3		
Cueillages, Doublé Façonnage du décor	Quantité, tenue, qualité	7		
Maillochage Façonnage	Préparation et répartition des épaisseurs Mise en forme			
Tranchage Détachage	Qualité et précision			
Parachèvement Décor taillé	Harmonie du décor Précision Qualité, netteté	5		
Polissage, lustrage Sablage				
Contrôler et assurer la qualité	Respect des dimensions et forme	5		

CONCOURS UN DES MEILLEURS APPRENTIS DE FRANCE

Métier :

ART DU VERRE ET DU CRISTAL

Code : 224-30

Session : 2012

DELIBERATION DES JURYS
 BARÊME D'ATTRIBUTION DES RECOMPENSES

NOTES	10	11	12	13	14	15	16	17	18	19	20
RECOMPENSES											
NIVEAU DEPARTEMENTAL			BRONZE		ARGENT		OR				
NIVEAU REGIONAL						ARGENT		OR			

Informations pratique pour le transport des œuvres

Dimensions de l'emballage : longueur cm largeur cm hauteur cm

MASSE DE L'OEUVRE

CONCOURS UN DES MEILLEURS APPRENTIS DE FRANCE		
Métier :	ART DU VERRE ET DU CRISTAL	Code : 224-30
Session : 2012		