

SOCIÉTÉ
DES MEILLEURS OUVRIERS DE FRANCE
Organisatrice du concours national
« Un des Meilleurs Apprentis de France »

16 rue Saint-Nicolas - 75012 PARIS
Tél. : 01 43 42 33 02
Fax : 01 43 42 20 41



SOCIÉTÉ NATIONALE
DES MEILLEURS OUVRIERS
DE FRANCE

Reconnue d'Utilité publique par Décret du 3 Mars 1952
Mail : paris@meilleursouvriersdefrance.info

27^e Concours « Un des Meilleurs Apprentis de France »

Session 2012

Promotion Monsieur Bernard DEFINS

LUNETTERIE option PLASTIQUE

Code d'inscription à la spécialité : 312 - 01 P

SUJET DU CONCOURS : **DEPARTEMENTAL** **REGIONAL** **NATIONAL**



Responsable Métier :	Auteur du sujet :
<p>AUBERT Jacques MOF Conseiller de l'enseignement technique Tel 03 84 33 13 53 Jado.bert@wanadoo.fr</p>	<p>AUBERT Jacques MOF Conseiller de l'enseignement technique Tel 03 84 33 13 53 jado.bert@wanadoo.fr</p>

**CONSIGNES DE SECURITÉ PORTEES A LA CONNAISSANCE DES CANDIDATS
AVANT L'ÉPREUVE**

Document de référence, NORME :

.....

AUTRE DOCUMENT :

.....

LE CANDIDAT S'ENGAGE A RESPECTER EN OUTRE LES CONSIGNES DE
SÉCURITE D'HYGIÈNE AINSI QUE LE REGLEMENT DU CONCOURS

.....

.....

.....

CONCOURS UN DES MEILLEURS APPRENTIS DE FRANCE 2012

LISTE DE LA MATIERE D'ŒUVRE, CONSOMMABLE NÉCESSAIRE PAR CANDIDAT

Désignation	Type marque	Quantité	Prix Unitaire TTC	Prix Total TTC
Ebauche de face	acétate	1		
Ebauches de manche	Non défini	2		
Axe de rotation	métal	1		
Ebauche du calibre	ecétate	1		
	Coût total prévisionnel par candidat :			

Liste des matériels mis à disposition des candidats

Quantité	Désignation matérielle	Marque type	Observations
	Petit outillage portatif de lunetier (scie ,lime etc....)		
	Appareils de mesure		
	Etau de précision avec mordaches en nylon		
	Perceuse avec petits forets		
	Réglets , pointeau, pointe a tracer et équerre		

CONCOURS UN DES MEILLEURS APPRENTIS DE FRANCE

Métier :	LUNETTERIE	Code : 312 - 01 P
Sujet :	<i>FACE A MAIN DEMI LUNE DE LECTURE</i>	Session : 2012

CONCOURS UN DES MEILLEURS APPRENTIS DE FRANCE 2012

**LISTE DES OUTILLAGES, EQUIPEMENTS ET PROTECTIONS COLLECTIFS
FOURNIS PAR LE CENTRE ***

Quantité	Désignation outillages, équipements et protections collectifs	Marque type	Observations

**LISTE DES OUTILLAGES, EQUIPEMENTS ET PROTECTIONS INDIVIDUELS
A APPORTER PAR LES CANDIDATS**

Quantité	Désignation outillages, équipements et protections individuels	Marque type	Observations

CONCOURS UN DES MEILLEURS APPRENTIS DE FRANCE

Métier :	LUNETTERIE	Code : 312 - 01 P
Sujet :	<i>FACE A MAIN DEMI LUNE DE LECTURE</i>	Session : 2012

CONCOURS UN DES MEILLEURS APPRENTIS DE FRANCE 2012

TEXTE DU SUJET

REALISATION D'UN FACE A MAIN DE LECTURE DEMI LUNE EN ACETATE

Nous fournissons :

Eventuellement par correspondance avec participation du candidat ou de l'école aux frais postaux

-Une plaque ébauche en acétate dont les deux yeux sont découpés au laser et ne seront pas retouchés (l'usinage au laser génère une légère dépouille dont il ne faut pas tenir compte)
le perçage de l'axe de rotation sera pré pointé **les ébauches seront à demander à jacques AUBERT responsable métier qui fera l'expédition par la poste**

A la charge du candidat

La matière destinée a la réalisation du manche devra être fournie par le candidat (ou par l'école)
De même que l'axe de rotation qui sera en métal et peut être une simple vis de petit diamètre....

-Le choix de la matière pour la réalisation du manche sera a l'initiative du candidat et ne sera pas obligatoirement du plastique (corne , métal léger, bois, etc.) **ATTENTION ! bien respecter la rotation et la butée**

TRAVAIL DEMANDE AU CANDIDAT (il n'y a pas de temps imposé)

- La réalisation de l'extérieur de la face complète en respectant le dessin . tolérances + ou - 0,2 mm
- L' exécution du manche dont la seule contrainte sera la parfaite rotation et l'appui sur l'escalier de la face
- La forme et son décor sont complètement libre et c'est sur ce point que se portera la note d'originalité et de création ..le dessin représente une forme simple pour l'exemple ,mais bien décoré il peut être très bien noté ...
- La réalisation en métal de l'axe de rotation face branche
- L' exécution d'un calibre ajusté a gras dans la face avec traçage des axes en boxing

Pas de menisquage

Pas d'usinage de drageoir

L'état de surface sera propre(si possible poli sans déformation)

Encas de problème, ne pas hésiter a me contacter par tel ou par mail 03 84 33 13 53 jado.bert@wanadoo.fr

Il sera tenu compte en particulier (voir la fiche de notation)

- De l' exécution et de l'ajustement du calibre et du traçage des axes
- De l' exécution de la face en particulier de la symétrie et de la finition
- du respect des tolérances et des cotes
- De l' originalité du manche (forme et décoration)
- De la présentation et de la finition de l'ensemble terminé

CONCOURS UN DES MEILLEURS APPRENTIS DE FRANCE

Métier :	LUNETTERIE	Code : 312 - 01 P
Sujet :	FACE A MAIN DEMI LUNE DE LECTURE	Session : 2012

CONCOURS UN DES MEILLEURS APPRENTIS DE FRANCE 2012

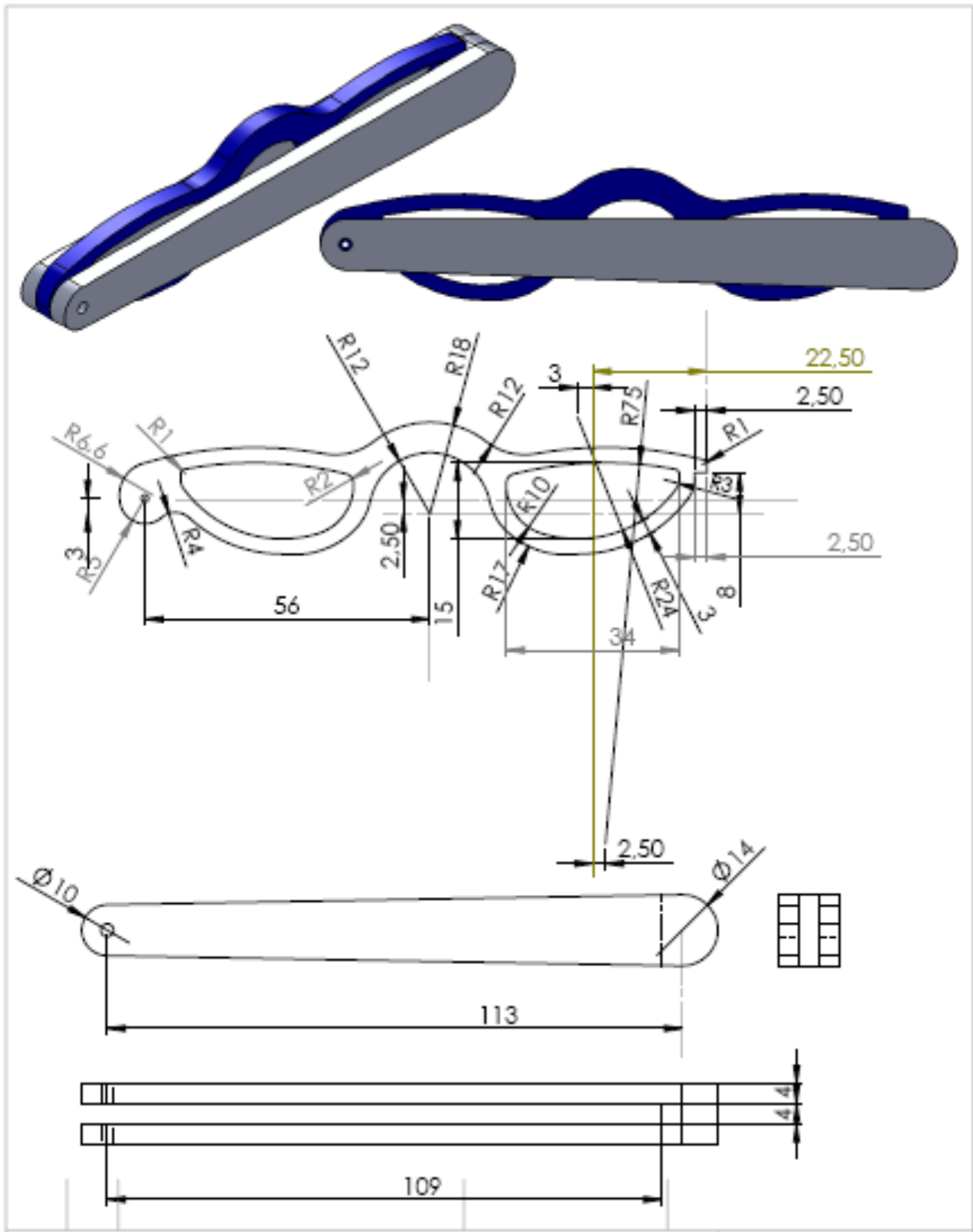

CONCOURS UN DES MEILLEURS APPRENTIS DE FRANCE

Métier :	LUNETTERIE	Code : 312 - 01 P
Sujet :	FACE A MAIN DEMI LUNE DE LECTURE	Session : 2012

CONCOURS UN DES MEILLEURS APPRENTIS DE FRANCE 2012

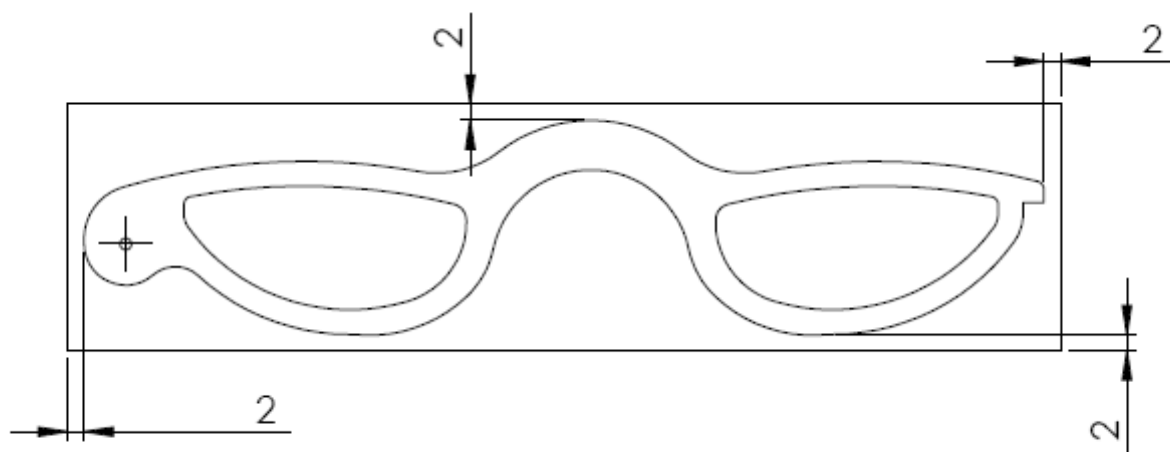

BRUT FOURNI acetate epaisseur 4mm ouverture des yeux terminés découpés au laser



CONCOURS UN DES MEILLEURS APPRENTIS DE FRANCE

Métier :	LUNETTERIE	Code : 312 - 01 P
Sujet :	<i>FACE A MAIN DEMI LUNE DE LECTURE</i>	Session : 2012

Le dossier technique doit comporter les éléments suivants :

- ☞ L'analyse de travail détaillée.
- ☞ Les principaux schémas et tracés qui serviront à la réalisation.
- ☞ Les étapes de progression de l'ouvrage.
- ☞ Les problèmes rencontrés.
- ☞ Quelques photos sur les différentes étapes de la réalisation.
- ☞ La synthèse ; (condition de réalisation, le temps passé, la présentation de l'ouvrage).
- ☞ Le dossier technique est noté sur 20/200
- ☞ Doit figurer le n° d'inscription, sans photo du candidat, ni logo de l'établissement.

CONCOURS UN DES MEILLEURS APPRENTIS DE FRANCE		
Métier :	LUNETTERIE	Code : 312 - 01 P
Sujet :	<i>FACE A MAIN DEMI LUNE DE LECTURE</i>	Session : 2012

TABLEAU D'EVALUATION

Numéro du candidat :

DIFFICULTE	NOMBRE DE POINTS	NOTES	OBSERVATION DU JURY
Symétrie de la face et respect des cotes	4		
Réalisation et ajustement du calibre	3		
Originalité ,décor et création du manche	4		
Qualité, fonctionnement , et finition de l'ensemble	4		
Rotation et appui du manche sur la face	3		
Dossier technique	2		
Dossier technique/20	
TOTAL		200	
NOTE SUR 20			/20

CONCOURS UN DES MEILLEURS APPRENTIS DE FRANCE

Métier :	LUNETTERIE	Code : 312 - 01 P
Sujet :	<i>FACE A MAIN DEMI LUNE DE LECTURE</i>	Session : 2012

DELIBERATION DES JURYS
 BARÊME D'ATTRIBUTION DES RECOMPENSES

NOTES	10	11	12	13	14	15	16	17	18	19	20
RECOMPENSES											
NIVEAU DEPARTEMENTAL			BRONZE		ARGENT		OR				
NIVEAU REGIONAL						ARGENT		OR			

INFORMATIONS PRATIQUES POUR LE TRANSPORT DES OEUVRES

Dimensions de l'emballage : Longueur.....m. Largeur.....m. Hauteur.....m.

Masse de l'œuvre :Kg

CONCOURS UN DES MEILLEURS APPRENTIS DE FRANCE		
Métier :	LUNETTERIE	Code : 312 - 01 P
Sujet :	FACE A MAIN DEMI LUNE DE LECTURE	Session : 2012