

SOCIÉTÉ NATIONALE
DES MEILLEURS OUVRIERS DE FRANCE
Organisatrice du concours national
« Un des Meilleurs Apprentis de France »

16 rue Saint-Nicolas - 75012 PARIS
Tél. : 01 43 42 33 02
Fax : 01 43 42 20 41



SOCIÉTÉ NATIONALE
DES MEILLEURS OUVRIERS
DE FRANCE

Reconnue d'Utilité publique par Décret du 3 Mars 1952
Mail : MOF@meilleursouvriersdefrance.info

27^{ème} Concours « Un des Meilleurs Apprentis de France »

Session 2012

Promotion Monsieur Bernard DEFINS

TOURNAGE EN COMMANDES MANUELLES

Code d'inscription à la spécialité :
251-151

SUJET DU CONCOURS : **DEPARTEMENTAL X** **REGIONAL X** **NATIONAL X**



Responsable Métier :	Auteur du sujet :
Monsieur Michel TARQUINI m.tarquini@free.fr 05.56.05.42.68 06.18.43.50.53	Monsieur Michel TARQUINI m.tarquini@free.fr 05.56.05.42.68 06.18.43.50.53

CONSIGNES DE SECURITÉ PORTEES A LA CONNAISSANCE DES CANDIDATS
AVANT L'ÉPREUVE

Document de référence, NORME :

.....

AUTRE DOCUMENT :

.....

LE CANDIDAT S'ENGAGE A RESPECTER EN OUTRE LES CONSIGNES DE
SÉCURITE D'HYGIÈNE AINSI QUE LE REGLEMENT DU CONCOURS

.....

.....

.....

CONCOURS UN DES MEILLEURS APPRENTIS DE FRANCE		
Métier :	Tournage en commandes manuelles	Code : 251-151
Sujet :		Session : 2012

CONCOURS UN DES MEILLEURS APPRENTIS DE FRANCE 2012

LISTE DE LA MATIERE D'ŒUVRE, CONSOMMABLE NÉCESSAIRE PAR CANDIDAT

Désignation	Type marque	Quantité	Prix Unitaire TTC	Prix Total TTC
		Coût total prévisionnel par candidat :		

Liste des matériels mis à disposition des candidats

Quantité	Désignation matérielle	Marque type	Observations

CONCOURS UN DES MEILLEURS APPRENTIS DE FRANCE

Métier :	Tournage en commandes manuelles	Code : 251-151
Sujet :		Session : 2012

CONCOURS UN DES MEILLEURS APPRENTIS DE FRANCE 2012

**LISTE DES OUTILLAGES, EQUIPEMENTS ET PROTECTIONS COLLECTIFS
FOURNIS PAR LE CENTRE ***

Quantité	Désignation outillages, équipements et protections collectifs	Marque type	Observations

**LISTE DES OUTILLAGES, EQUIPEMENTS ET PROTECTIONS INDIVIDUELS
A APPORTER PAR LES CANDIDATS**

Quantité	Désignation outillages, équipements et protections individuels	Marque type	Observations

CONCOURS UN DES MEILLEURS APPRENTIS DE FRANCE

Métier :	Tournage en commandes manuelles	Code : 251-151
Sujet :		Session : 2012

CONCOURS UN DES MEILLEURS APPRENTIS DE FRANCE 2012

TEXTE DU SUJET

- ✓ Utilisation d'abrasifs interdit sous peine de non évaluation de l'œuvre.
- ✓ Rugosité(Ra) de 0,8 sur toutes les cotes précises en dessous de 0,05 mm
- ✓ Au dessus de cette valeur, Ra générale = 1,6.
- ✓ Soignez vos filetages et servez-vous des tampons et bagues pour les vérifier. Pensez à ébavurer proprement votre œuvre finie.

CONCOURS UN DES MEILLEURS APPRENTIS DE FRANCE

Métier :	Tournage en commandes manuelles	Code : 251-151
Sujet :		Session : 2012

CONCOURS UN DES MEILLEURS APPRENTIS DE FRANCE 2012

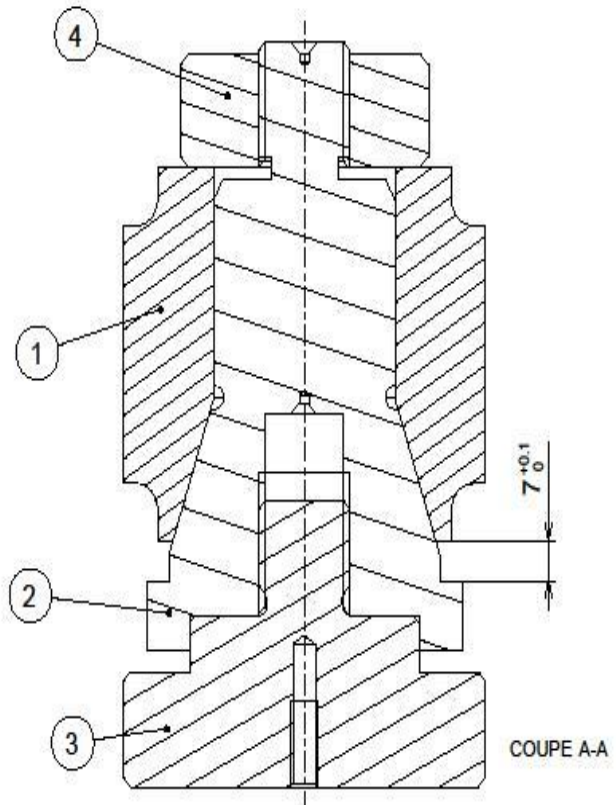
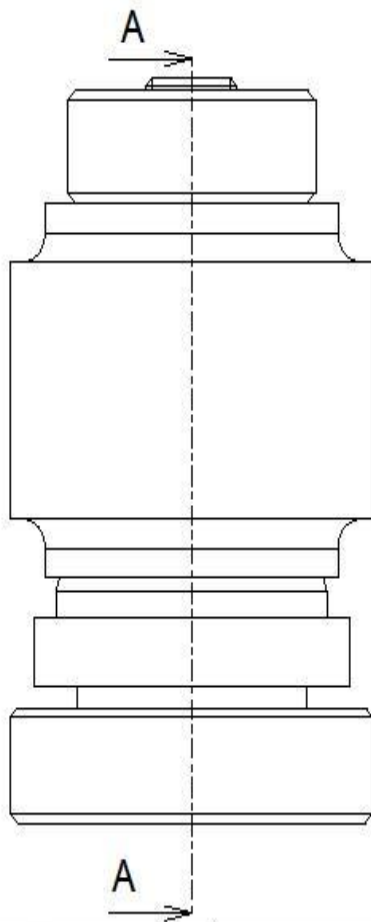

TARQUINI Michel - MOF - 06.18.43.50.53

4	1	Ecrou M 20	Bronze
3	1	Bouchon	Aluminium
2	1	Axe	Acier
1	1	Cone intérieur	Aluminium
Rep	Qté	Désignation	Matière

Présentation de l'oeuvre sur socle bois
150 x 100 x 20, fixée par vis M 6

SOCIÉTÉ NATIONALE DES MEILLEURS OUVRIERS DE FRANCE
CONCOURS "Un des Meilleurs Apprentis de France"
Tournage en Commandes Manuelles

Assemblage Cônes

CONCOURS UN DES MEILLEURS APPRENTIS DE FRANCE

Métier : Tournage en commandes manuelles

Code : 251-151

Sujet :

Session : 2012

CONCOURS UN DES MEILLEURS APPRENTIS DE FRANCE 2012

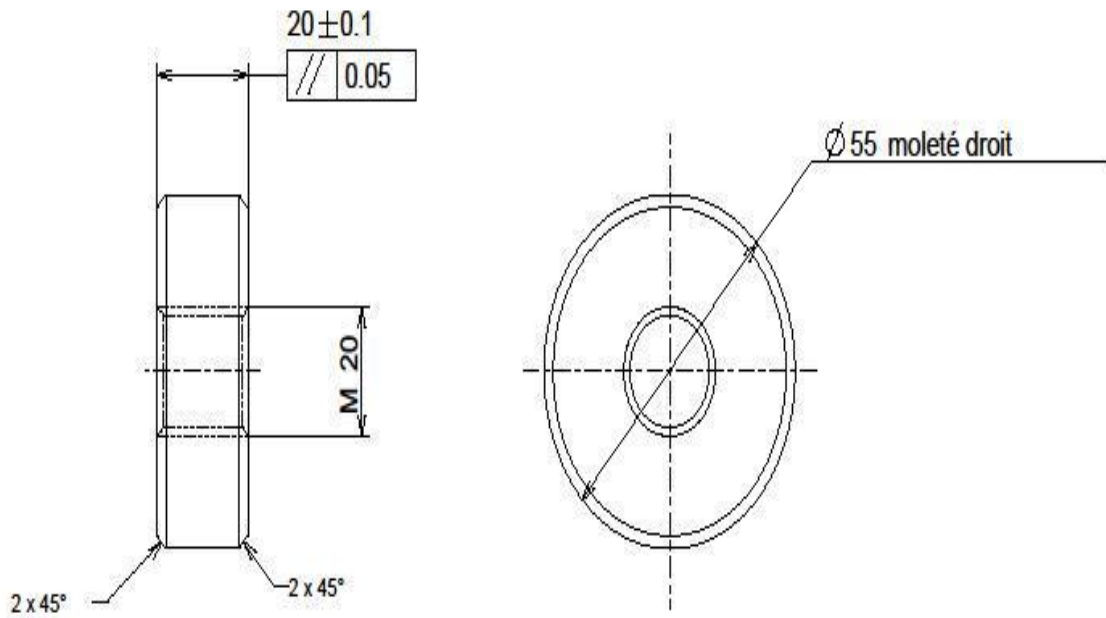

Chanfreins filetage intérieur $3 \times 45^\circ$

Concours Un Des Meilleurs Apprentis de France
 Tournage Commandes Manuelles
 Assemblage cônes

ECROU M20 REP 4

CONCOURS UN DES MEILLEURS APPRENTIS DE FRANCE		
Métier :	Tournage en commandes manuelles	Code : 251-151
Sujet :		Session : 2012

Trou M 6 servant pour fixation sur socle bois

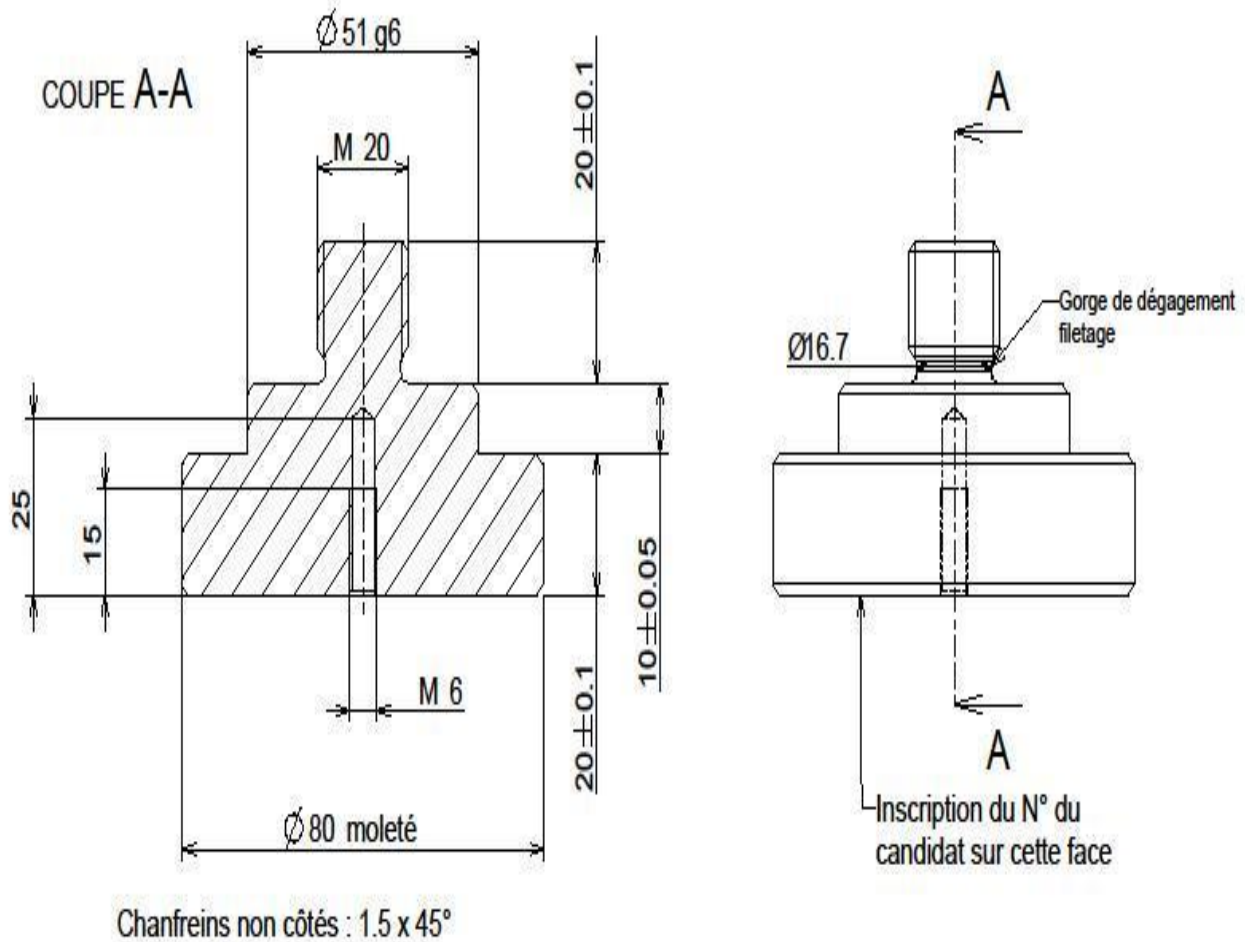

Concours Un Des Meilleurs Apprentis de France
Tournage Commandes Manuelles
Assemblage cônes

BOUCHON REP 3

CONCOURS UN DES MEILLEURS APPRENTIS DE FRANCE

Métier :	Tournage en commandes manuelles	Code : 251-151
Sujet :		Session : 2012

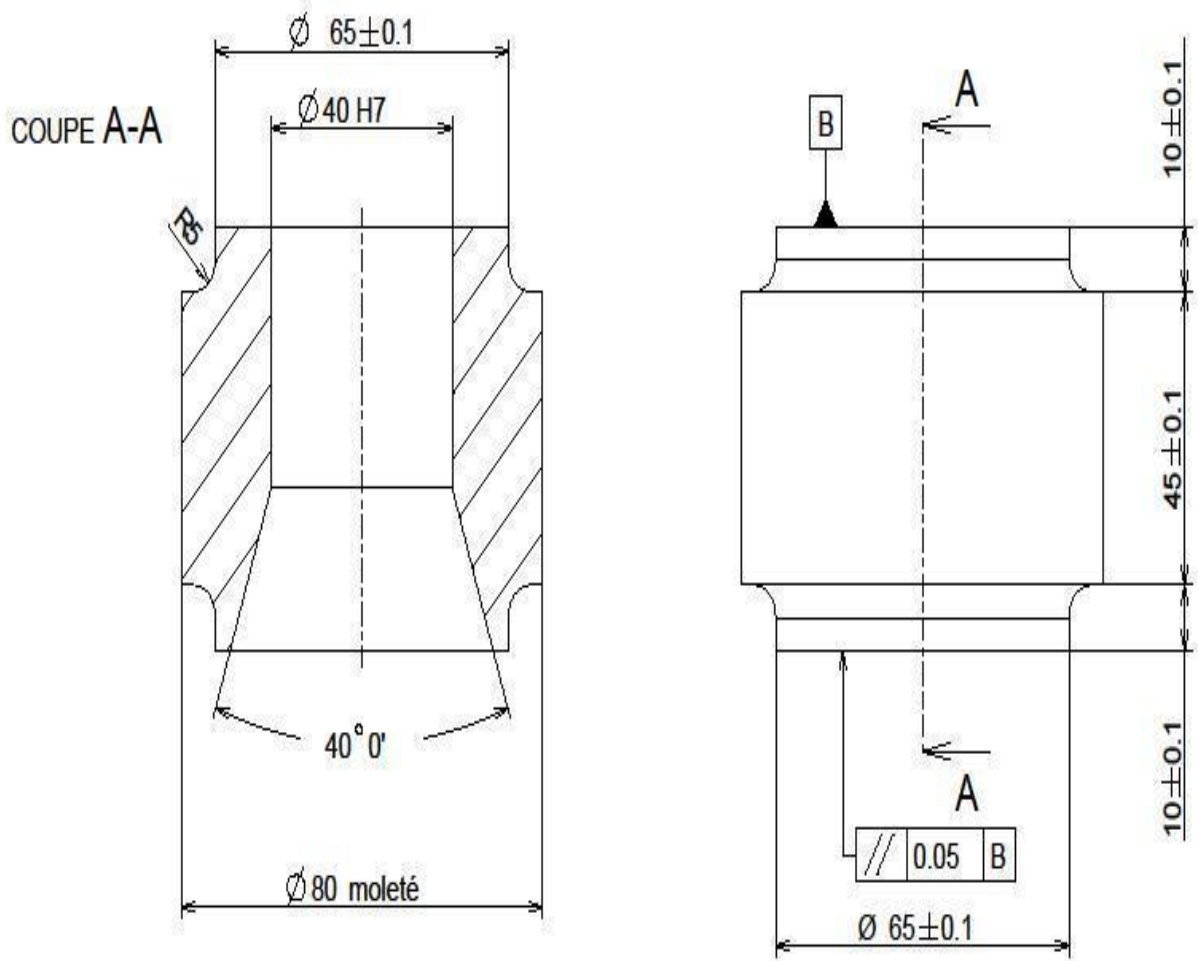

Concours Un Des Meilleurs Apprentis de France
 Tournage Commandes Manuelles
 Assemblage cônes

CONE INTERIEUR REP 1

CONCOURS UN DES MEILLEURS APPRENTIS DE FRANCE

Métier :	Tournage en commandes manuelles	Code : 251-151
Sujet :		Session : 2012

CONCOURS UN DES MEILLEURS APPRENTIS DE FRANCE 2012

Le dossier technique doit comporter les éléments suivants :

- ☞ L'analyse de travail détaillée.
- ☞ Les principaux schémas et tracés qui serviront à la réalisation.
- ☞ Les étapes de progression de l'ouvrage.
- ☞ Les problèmes rencontrés.
- ☞ Quelques photos sur les différentes étapes de la réalisation.
- ☞ La synthèse ; (condition de réalisation, le temps passé, la présentation de l'ouvrage).
- ☞ Le dossier technique est noté sur 20/200
- ☞ Doit figurer le n° d'inscription, sans photo du candidat, ni logo de l'établissement.

CONCOURS UN DES MEILLEURS APPRENTIS DE FRANCE		
Métier :	Tournage en commandes manuelles	Code : 251-151
Sujet :		Session : 2012

TABLEAU D'EVALUATION

Pièce REP N° 1: Cone Intérieur (alu)

Ø 65 ± 0,10
Ø 65 ± 0,10
Ø 80 moleté
Ø 40 H 7 (0, + 25)
10 ± 0,10
10 ± 0,10
45 ± 0,10
Ajustement et Portée conique sur rep N° 2
// ± 0,05

Points	Notes	Cote Obtenue
2		
2		
2		
4		
2		
2		
2		
6		
3		

Total

25	
----	--

Pièce REP N° 2 Axe (Acier)

Ø 70 g 6 (-10, - 29)
Ø 60 g 6 (- 10, - 29)
Ø 40 g 6 (- 9, - 25)
Ø 51 H 7 (0, + 30)
Ø 15 ± 0,10 fond de gorge filetage
4 ± 0,10 largeur de la gorge pour filetage
24 ± 0,10
36 ± 0,10
12 ± 0,05
6 ± 0,10

Points	Notes	Cote Obtenue
4		
4		
4		
4		
1		
1		
2		
2		
4		
1		

CONCOURS UN DES MEILLEURS APPRENTIS DE FRANCE

Métier :	Tournage en commandes manuelles	Code : 251-151
Sujet :		Session : 2012

CONCOURS UN DES MEILLEURS APPRENTIS DE FRANCE 2012

M. 20 x 2,50 extérieur	6		
M. 20 x 2,50 intérieur	6		
Ajustement et Portée conique sur rep N° 1	6		
Ø 36 (0 - 0,10) gorge dégagement pour cone	1		
Concentricité de 0,02 des Ø H 7 et g 6, I C I	3		

Total

49	
-----------	--

Auteur : TARQUINI michel " MOF" 3, rue Francisco Goya 33160 Saint-Médard-en-Jalles Tél: 06 -18 - 43 - 50 - 53

Si , Or région, merci d'envoyer les feuilles barème à : Monsieur Michel TARQUINI

2) - Barème de correction - Tournage : Cones

Session: 2011-"Un des Meilleurs Apprentis de France"

N ° du Candidat :

Pièce REP N° 3 : Bouchon (Alu)

	Points	Notes	Cote Obtenue
Ø 80 moleté	2		
Ø 51 g 6 (-10, -29)	4		
Filetage M. 20 extérieur	6		
20 ± 0,10	2		
20 ± 0,10	2		
10 ± 0,05	4		
Chanfreins de 1,5 x 45 °	1		

Total

21	
-----------	--

Pièce REP N° 4 Erou (Bronze)

Points	Notes	Cote Obtenue
---------------	--------------	---------------------

CONCOURS UN DES MEILLEURS APPRENTIS DE FRANCE		
Métier :	Tournage en commandes manuelles	Code : 251-151
Sujet :		Session : 2012

CONCOURS UN DES MEILLEURS APPRENTIS DE FRANCE 2012

Ø 55 moletage droit	4		
Filetage M. 20 intérieur	6		
20 ± 0,10	2		
Chanfriers de 2 x 45°	1		
// ± 0;05	2		

Total

15	
-----------	--

Ensemble Monté

	Points	Notes
Cote de 7 (0 + 0,10)	15	
Aspect des usinages	15	
Finition des moletages	10	
Finition des filetages	10	
Ajustement des cones	15	
Présentation générale	15	
Dossier explicatif	10	

Total

90	
-----------	--

3) - Barème de correction - Tournage : Cones

Récapitulatif des points	Points	Notes
Repère n° 1 cône intérieur en alu	25	
Repère n° 2 axe en acier	49	
Repère n° 3 Bouchon en alu	21	
Repère n° 4 Ecrou M. 20 en Bronze	15	
oeuvre montée	90	

Total

200	
------------	--

CONCOURS UN DES MEILLEURS APPRENTIS DE FRANCE

Métier :	Tournage en commandes manuelles	Code : 251-151
Sujet :		Session : 2012

CONCOURS UN DES MEILLEURS APPRENTIS DE FRANCE 2012

Total des points / 200

N° Candidat

Note finale / 20

Niveaux de médailles

Médaille département *	<i>OR</i>	<i>ARGENT</i>	<i>BRONZE</i>
------------------------	-----------	---------------	---------------

Médaille région *	<i>OR</i>	<i>ARGENT</i>
-------------------	-----------	---------------

Certificat de participation *	<i>OUI</i>	<i>NON</i>
-------------------------------	------------	------------

Médaille Nationale et Titre de M.A.F.*	OUI	NON
---	------------	------------

* Mettre une croix dans la bonne case.

CONCOURS UN DES MEILLEURS APPRENTIS DE FRANCE		
Métier :	Tournage en commandes manuelles	Code : 251-151
Sujet :		Session : 2012

CONCOURS UN DES MEILLEURS APPRENTIS DE FRANCE 2012

DELIBERATION DES JURYS
 BARÈME D'ATTRIBUTION DES RECOMPENSES

NOTES	10	11	12	13	14	15	16	17	18	19	20	
RECOMPENSES												
NIVEAU DEPARTEMENTAL			BRONZE		ARGENT		OR					
NIVEAU REGIONAL						ARGENT		OR				

INFORMATIONS PRATIQUES POUR LE TRANSPORT DES OEUVRES

Dimensions de l'emballage : Longueur.....m. Largeur.....m. Hauteur.....m.

Masse de l'œuvre :Kg

CONCOURS UN DES MEILLEURS APPRENTIS DE FRANCE		
Métier :	Tournage en commandes manuelles	Code : 251-151
Sujet :		Session : 2012